

57HS7407-82TSxxJ1-500

版本 (Versions)	修改内容 (Description)	标记 (REV)	日期 (Date)
A0	首次发布	*	2024. 12. 20

标准品
受控-技术部

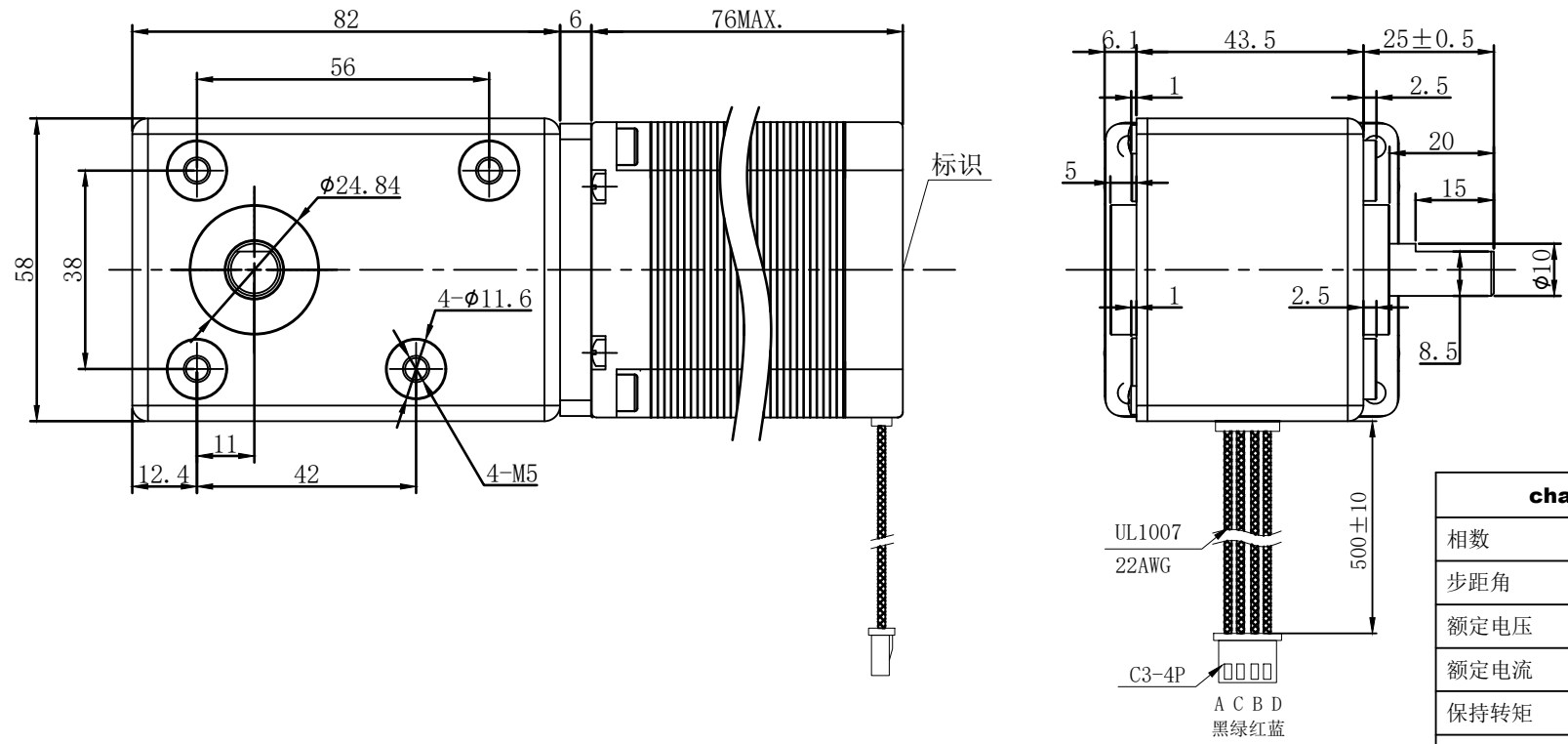

减速比: 15 / 31.5 / 50.8 / 70 / 176 / 245.5 / 545

character 特性		specifications 规格
相数	Number of phase	2
步距角	Step Angle	1.8°
额定电压	Rated Voltage	DC 2.1V
额定电流	Rated current	DC 3.0A
保持转矩	Holding Torque	≥ 1900mN.m
相电阻	Winding resistance	0.7±10% ohm(20°C)
相电感	Winding inductaoce	2.0±20% mH (1kHz)
转动惯量	Rotor Inertia	230 g.cm ²
电机重量	Weight	1.70 Kg
绝缘等级	Insulation class	B Class

电气原理图
winding drawing

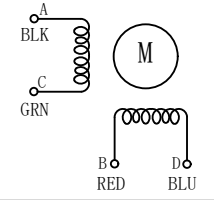

励磁顺序vs. 旋转方向
Exciting Sequence vs.
Direction of Rotation

STEP	A	B	C	D	
1	+	+	-	-	CW
2	-	+	+	-	
3	-	-	+	+	
4	+	-	-	+	CW

从安装面看为顺时针方向
Clockwise view from mouting side

未注线性尺寸公差
Tolerance for linear and dimensions
without individuel tolerance indications
GB/T 1804-M eqv ISO 2768-1:M

未注形位尺寸公差
Geometrical tolerance for features
without individuel tolerance indications
GB/T 1184-K eqv ISO 2768-2:K

批准 Approved				
工艺 Technology				
审核 Checked				
设计 Inspected				
名称 Names	签名 Signature	日期 Date		
单位 unit	mm	版本 rev	A0	客户 Customer
页数 sheet	1/1	比例 scale	1:1	视图 view

UMOT

重庆优摩特科技有限公司
Chongqing UMot technology Co.Ltd.

物料编号
Item No

型号
Model

57HS7407-82TSxxJ1-500