

1 2 3 4 5 6

A

A

B

B

C

C

D

D

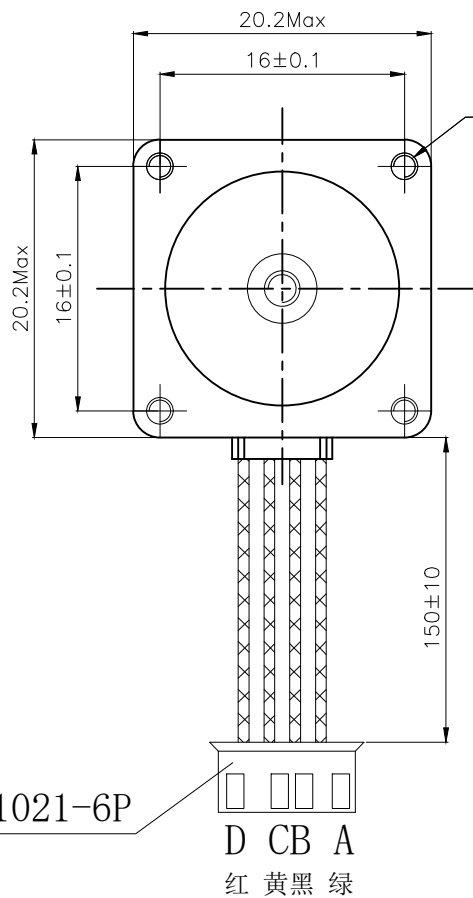
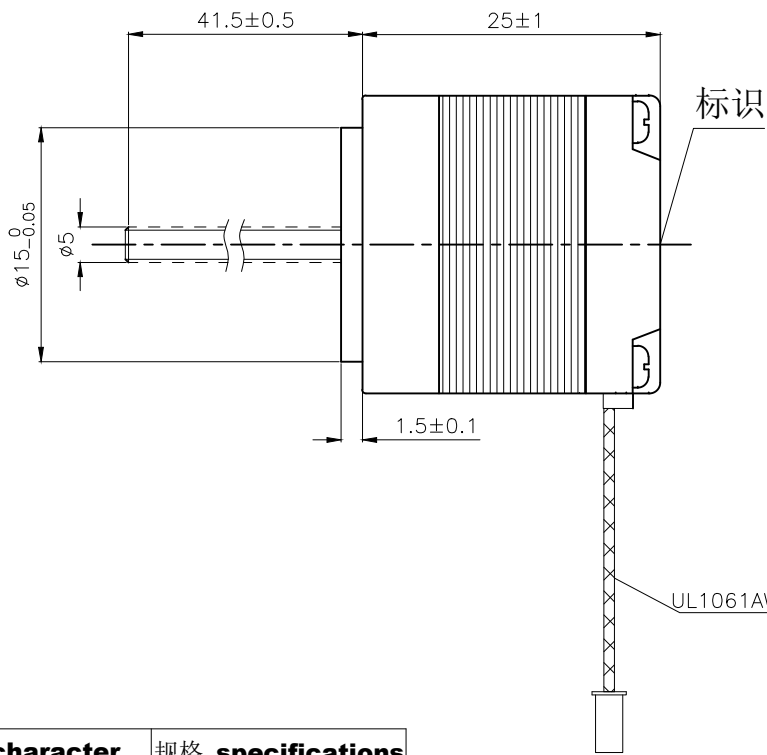

4-M2 DEEP 2.5Min 塑料螺母:

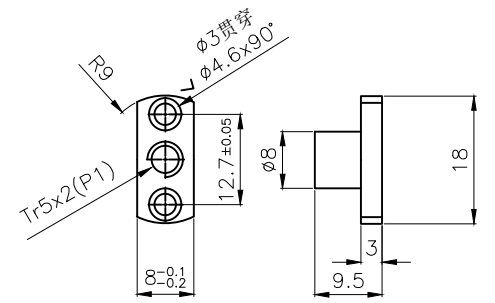

电气原理图 winding drawing

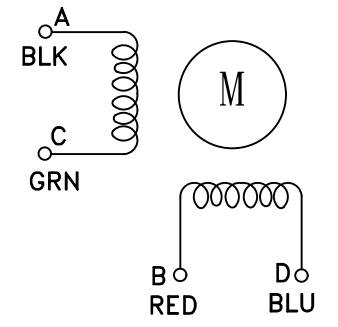

- 注意事项:
- 1、电机螺纹轴不得承受径向负载;
 - 2、电机螺纹轴不能夹装或者受到硬物挤压, 以免发生变形及损坏螺牙;
 - 3、使用期间有任何问题请与厂家联系, 请勿私自拆解电机;
 - 4、电机必须轻拿轻放, 拿取时请拿电机本体, 勿手拎引出线、螺纹轴;
 - 5、电机如需配油脂, 请与厂家联系。

特性 character	规格 specifications
1. 相数 Number of phase	2
2. 步距角 Step Angle	1.8°
3. 额定电压 Rated Voltage	DC 2.4V
4. 额定电流 Rated current	DC 0.4A
5. 保持转矩 Holding Torque	≥ 8mN.m
6. 相电阻 Winding resistance	6 ± 10% ohm (20°C)
7. 相电感 Winding inductance	1.5 ± 20% mH (1kHz)
8. 转向 (轴伸向看) Direction of rotation	A-AB-B-CW
9. 转动惯量 Rotor Inertia	2 g.cm ²
10. 电机重量 Weight	0.05Kg
11. 绝缘等级 Insulation class	B Class

丝杆长度以及螺母	22.7.12
修改内容 Description	日期 Date

UMot		视图 view	1: 1
		比例 inverse proportion	
钱森	李佳兴	A0	
设计 INSPECTED	审核 CHECKED	批准 APPROVED	日期 Date
版本 Version	型号 Model	20HS0401-42N2-150(改)	

重庆优摩特科技有限公司
Chongqing UMot technology Co.Ltd.

1 2 3 4 5 6